

2020年5月 改編

---



エーエフエム 株式会社

〒525-0047 滋賀県草津市追分五丁目4番28号

TEL : 077-598-5521 FAX : 077-598-5528

<http://afm-s.co.jp>

# A.F.M 総合カタログ

キムチ・白菜漬物・たくわん・梅干・カットネギ・錦糸卵・カニ蒲鉾 など

# 非乾燥食品用計量機 TWA/TWB

ローオペレーションシステムは食品衛生の確保のための提案です

人の目線が商品の品質を確認できること  
作業後の掃除が楽であること。  
リフター・ステージ等必要でないものにコストを掛けないこと。  
段取り変えが容易であること。

非乾燥食品用計量機 TWB-1000 は付着性の低いベルトを採用し、非乾燥食材で粘性のある商品を付着し難く正確な計量を実現いたしました。  
更に、別機種 TWA-1000 はスパイラルフィーダーと強制排出スクレーパー方式の押し出し式を採用した商品もラインナップし商品の持つ特性により機種を選択し対応出来る内容といたしました。

## —特徴—

個別計量器への分散供給にスパイラルを使用。殆どの食品を分離供給できます。(TWA)  
各コンベアは少径ドラムを採用し、商品の剥離を促し。付着を防ぎました。(TWB)  
計量後の製品の排出は全て強制移動。ホッパー内残留物ゼロ。(TWA・TWB)  
TWA、TWBの適性に合わせた、各部の取り付けが可能になりました。(組み合わせ可能)  
製品が接する部品は全て工具無しワンタッチ脱着。

トレイ盛付機 計量現場



トレイ盛付機 計量現場



強制投入機付 計量現場



非乾燥食品用計量機	TWA/TWB/TWS タイプ
自動コンベア計量機タスケール	TSS タイプ
少量充填計量機タスケールミニ	TSM タイプ
袋整形機	TFN タイプ
蛇行レスベルト脱着コンベア	
トレイ自動蓋閉め機	TFS タイプ
ロータリー式超音波シール機	TRP タイプ
食パン袋シール機	TPS タイプ

超音波イージーオープンシール

# 食パン袋シール機 TPS

袋開口及びテンション装置付き

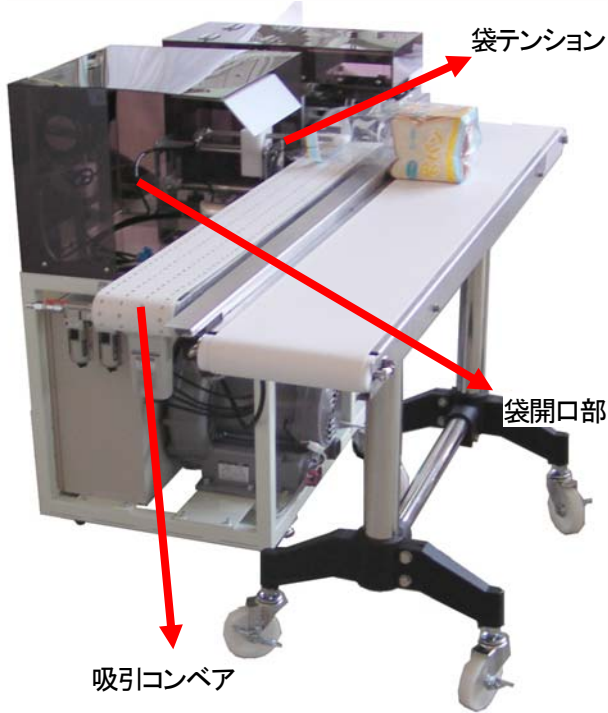

## —特徴—

袋シール機で初めての超音波シール機  
独自のアンビルでイージーオープンシールが可能  
シール機構が簡単なので省スペース

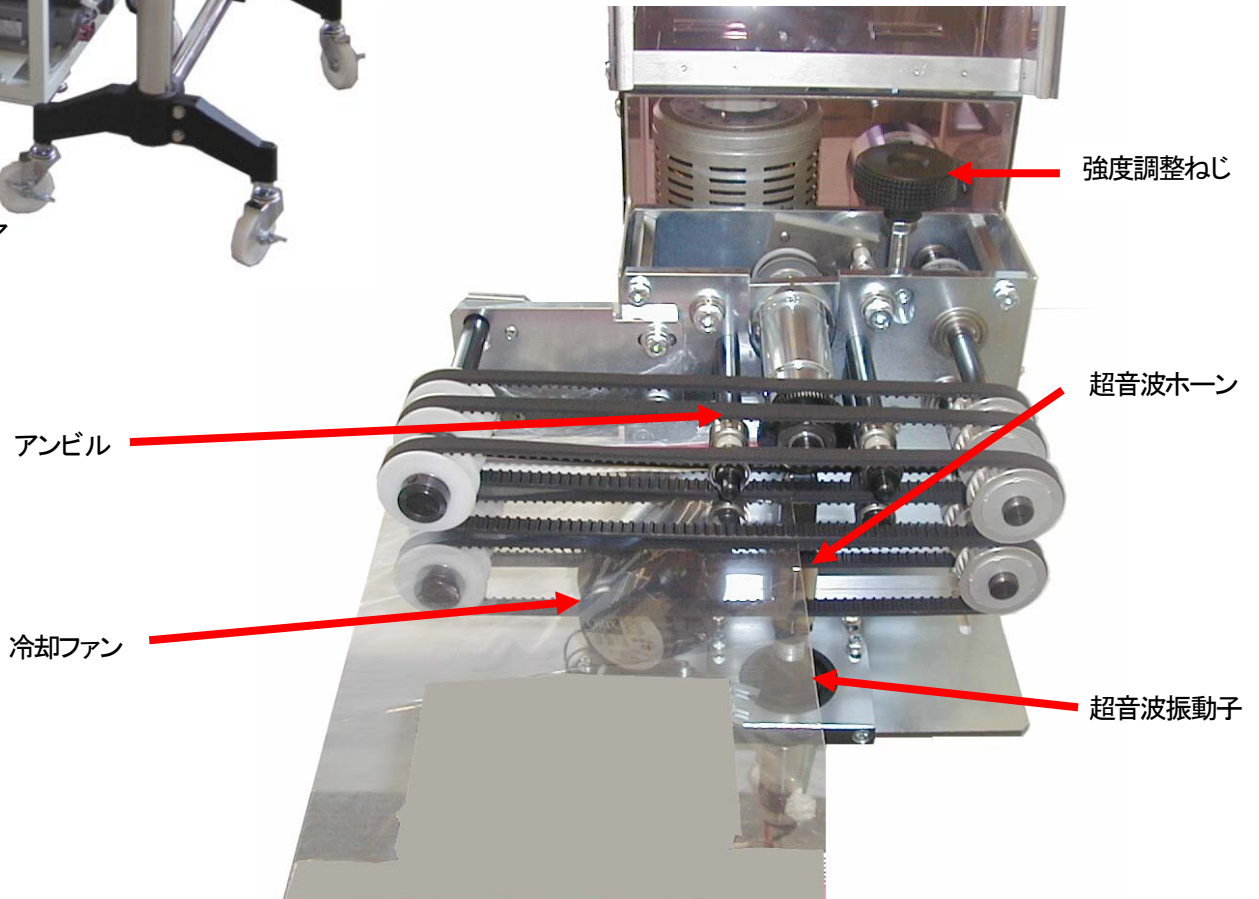

## 仕様

型式	TPS-101
処理能力	搬送速度 15m/分 (可変速)
シール強度調整	発振器：振幅レベル調整
シール	超音波溶着 28kHz
寸法	W650mm × D500mm × H450mm (搬送コンベア除く)
袋厚さ	20μm 以上



## TWB- コンベアベルトタイプ



TWB-1000



TWB-1200

**TWB**

## TWA- 強制排出スクレパータイプ



TWA-1000



TWA-1200

**TWA**

型 式	TWB-1000	TWB-1200	TWA-1000	TWA-1200	備 考
処 理 能 力	25~32 回/分	30~35 回/分	22~30 回/分	25~35 回/分	(被計量物による)
計 量 範 囲	20g~500g	20g~500g	20g~500g	20g~500g	(被計量物による)
計 量 方 法	組み合わせ選択方式				
計 量 器 数	10 計量ヘッド	12 計量ヘッド	10 計量ヘッド	12 計量ヘッド	
計 量 誤 差	±0.4g	±0.4g	±0.4g	±0.4g	(個別計量器毎)
供 給	ベルトコンベア		フリースパイラル		
計 量	ベルトコンベア		強制排出スクレパー		
集 合	ベルトコンベア		強制排出スクレパー		
排 出	ベルトコンベア		強制排出スクレパー		

シンプルな非乾燥食材用組み合わせ計量機

# 半自動組み合わせ計量機 TWS



- ・TWS-型は、計量物を直接計量部にのせて組み合わせ計量する半自動計量機です。  
組み合わせ計量機は能力を上げるためにたくさんのパーツで構成されています。  
だから掃除に時間がかかるのです。
- ・TWS-800 は組み合わせ計量に必要な部品のみで構成しました。  
しかも当社の非乾燥食材の計量に関する技術はそのまま引き継がれています。
- ・小ロットでの計量作業の省力化をお考えのユーザー様。是非、詳しい内容をお問い合わせ下さい。

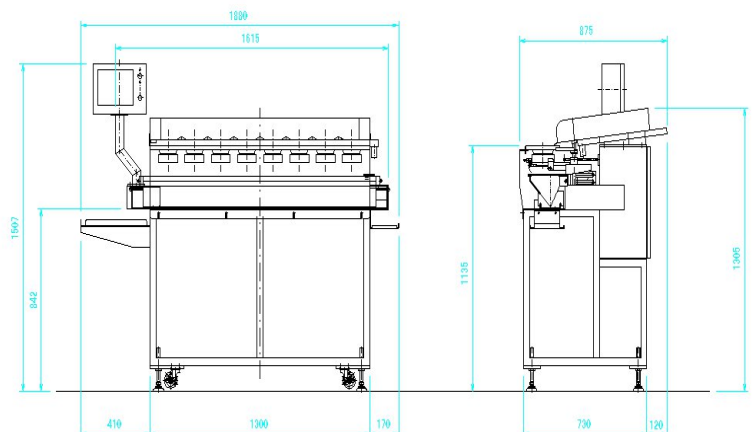
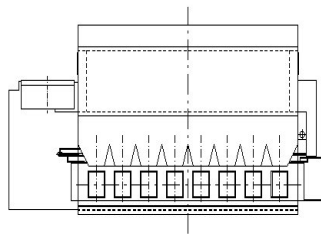

名称	半自動組み合わせ計量機
型式	TWS-800
計量方式	ロードセル計量
量目	20g~200g
秤精度	±0.4g(個別計量器毎)
計量能力	25回/分(max)
重量	約80Kg
電源	三相200V 800W

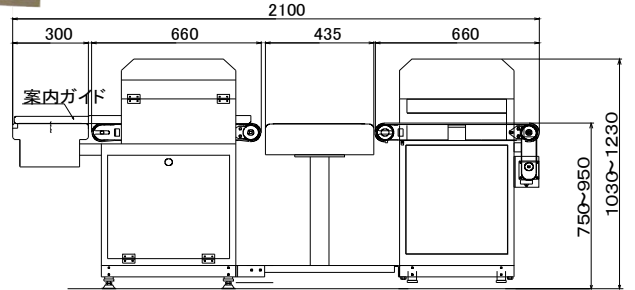
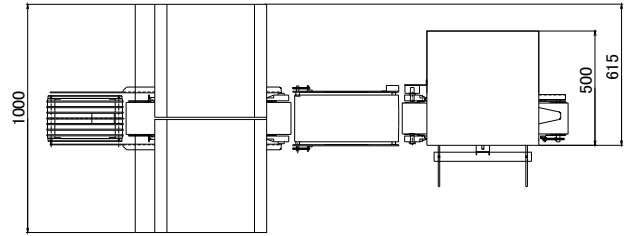

右から搬送されたパックは蓋閉めコンベアの下方よりブロワにて蓋が持ち上げられ蓋をガイドで押え両サイドをシール、中央ターンコンベアで90度転換させ長辺をシールする。

TRP-430	
名称	ロータリー式超音波三方シール機
型式	TRP-430 型
溶着方法	超音波溶着 (28KHZ)
処理能力	15000mm÷パック長 mm/分
機械寸法	(蓋閉部) 300L+ (両サイドシール機) 700L+ (90度ターン) 400L+ (片側シール部) 700L =2100L×900W
調整範囲	溶着面 ベルト面より 15~70mm モータードライブ (ベルト面固定) 容器幅 80~320mm モータードライブ (センター振り分け)

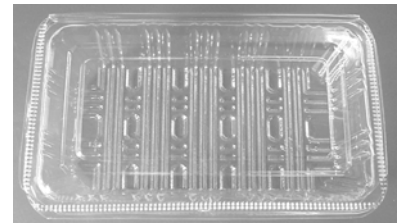

アンビル回転速度 15m/分

コンベア長及び処理能力は TRP-410 と同じ  
溶着面高さ調整はコンベアの上下。

120 型

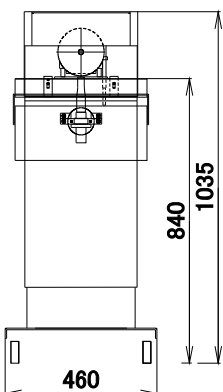

120G 型



120H 型



A-PET 容器対応が全機種標準装備  
パックを破らないで開封できます

超音波イージーオープンシール

# ロータリー式超音波シール機 TRP

ロータリーシール機はイージーオープンシールが標準機種。  
 TRP-420F は惣菜容器の両サイドの溝部をシールします。  
 TRP-430 は 3 方向のシールが異物混入・乾燥を完全に遮断。  
 パックシールのイメージを一新いたしました。  
 店頭での商品の陳列の安全性を確保いたします。  
 環境保護に求められる簡易包装の決定版と言えます。



溶着部



「嵌合容器の両サイドシール機」

TRP-420F は惣菜容器の両サイドの溝部を確実にシールし、  
 店頭での商品の陳列の安全性を確保いたします。

TRP-420F	
処理能力	15000mm÷(パック長+60mm)／分
調整範囲	幅：80～320mm / 高さ：15～50mm
電源	100V 500W

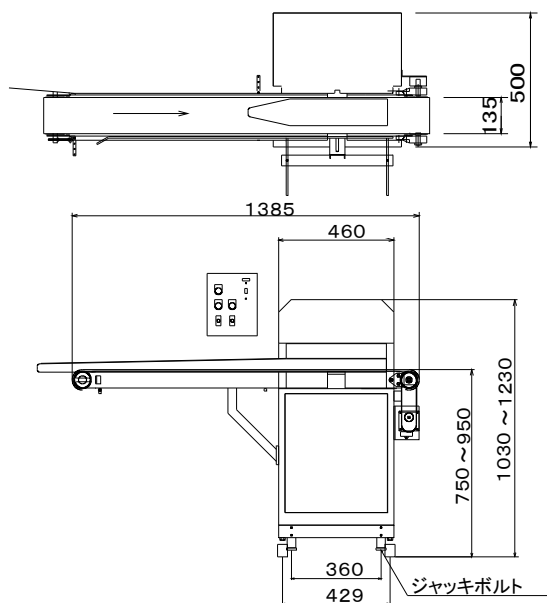

「超音波シール機のスタンダード」

TRP-410	
処理能力	15000mm÷パック長 mm
電源	100V 300W
高さ調整	モータードライブ

「タスケール」 非乾燥食品の多品種生産の計量に最適

# 自動コンベア計量機 TSS

袋充填・トレイ投入等の接続はご要望にお応えいたします

交換部品(洗浄部品)はホッパーを含み僅か。10~16回/分(被計量物により異なる)が確実に量れます。  
ホッパー内のブリッジを防ぐ機構を設けてありますので、ホッパー内の滞留はありません。  
過計量は反対方向(奥)に排出できます。  
一人で最低3台は操作が(ワーク補給等)可能なため生産効率の向上に貢献します。

計量回数	10~16回/分 (被計量物及び量による)
計量範囲	500g以内
計量誤差	±0.4g
ホッパー容量	20L



「タスケールミニ」

# 少量充填計量機 TSM

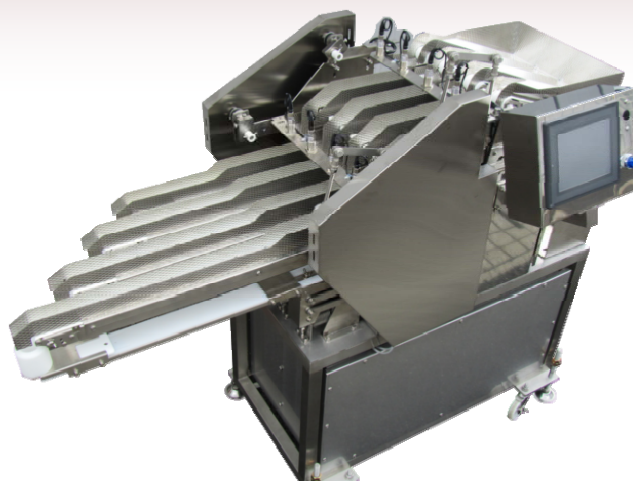
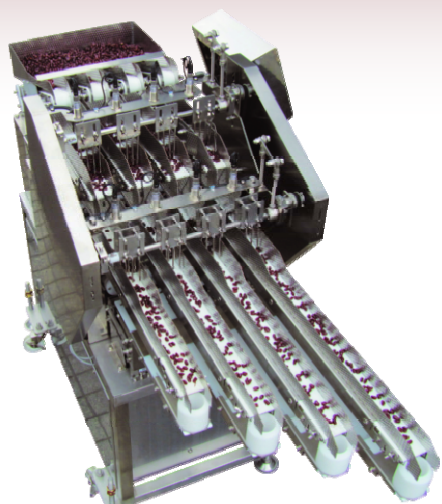

- 最終ホッパーそのものが秤になっていますので、量った後の付着が最小になります。
- 商品の整列供給にコンベアを採用し、ソフトな移送を実現。
- コンパクト設計で、場所を取りません。
- パーツ交換はワンタッチで行えます。

計量範囲	2g~100g
精度	3g~15g (被計量物により異なる)
能力(1ヘッド当り)	10~20回/分(被計量物により異なる)
パーツ交換	ワンタッチ
計量物	寒天、ナタデココ、ミカン、 ブドウ、小豆、栗 など

# 袋整形機 TFN



挟み込みローラーの厚み近くまで抑え、コンベアで運びながら押し付けます。

袋整形機 TFN-300	
処理能力	コンベア速度 5~15m/分
袋寸法	幅 250mmMAX 指定幅オプション
ローラー厚み調整	10~50mm ハンドル調整
電源	100V 200W

力要らず 跳ねコンベア

## 蛇行レスベルト脱着コンベア

幅 400mm (以下) × 長 4000mm (以下) の蛇行レスコンベアベルトが簡単に脱着出来ます



標準仕様	
ベルト幅	400mm 以下
コンベア長	4000mm 以下
搬送速度	速度可変 (インバーター付)
特別仕様の相談も承ります	



「毎分 15~40 パックを確実に蓋を閉め、省力化をお約束」

# トレイ自動蓋閉め機 TFS

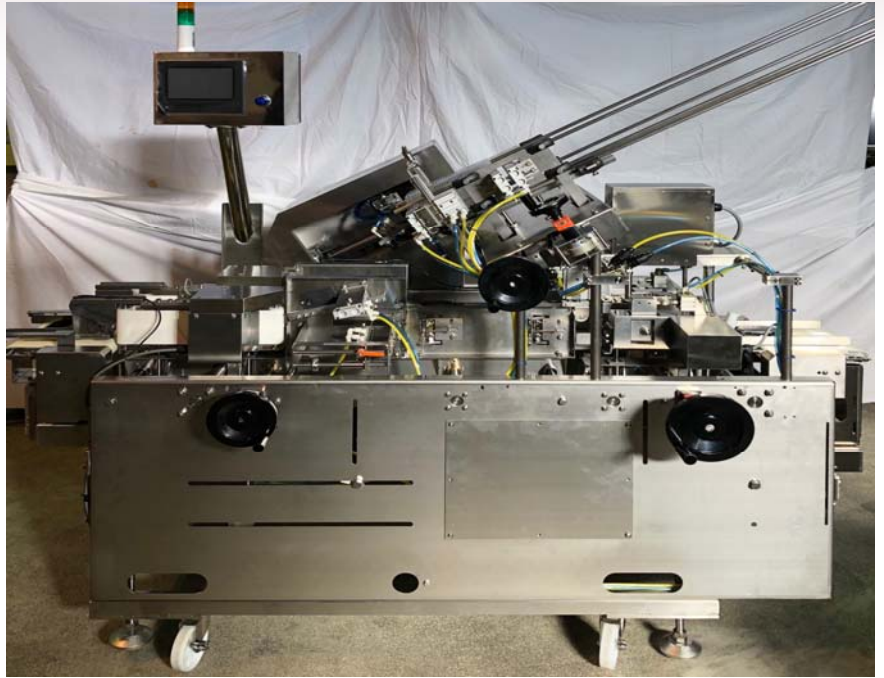

単品の種類なら簡単な蓋閉め装置、複数の種類となると・・・。  
本体と蓋部の同期をメカ方式を採用し、多品種の容器に対応します。  
本体容器の底が浅く盛り上がった商品とドーム蓋の組み合わせをクリアし安定した蓋閉めを実現。  
毎分 15~40 パックを確実に蓋を閉めます。省力化をお約束します。

《特許出願中》

名称：トレイ自動蓋閉め装置  
型式：TFS-333

トレイサイズ/巾：W=約110~165mm  
トレイサイズ/長さ：L=約110~165mm  
トレイサイズ/深さ：H=約10~50mm

トレイ剥離・ストック部：約100~200枚「諸条件により異なる」

機械サイズ：1,790L×1,080W×1,825H  
電源：三相 AC200V 800w  
能力：15~40パック/分「諸条件により異なる」  
エア源：90L/min

\*トレイ取り出し方式は、吸着剥離方法。  
\*設計時に構造及び寸法等を変更する場合があります。

